

Internordic AB

Postadress: Box 105, 571 22 Nässjö

Besöksadress: Lerbacksgatan 3, Bråna Industriområde, 571 38 Nässjö

075-24 24 940 | info@internordic.com | www.internordic.com

SUPPORTSKENA SR20

SR20-12

- Supportskena för axel tol h6
- För axeldiametrar från 12 till 50 mm
- Material: Aluminium

**Produktbeskrivning**

Användningsområde:

Supportskena SR20 med fläns är anpassade att användas med vårt öppna kulbussningsortiment.

Används där utrymme finns för infästning från baksida.

Att tänka på:

Solid eller hålrad axel beställs separat

Infästning med fläns ger supportskena god stabilitet

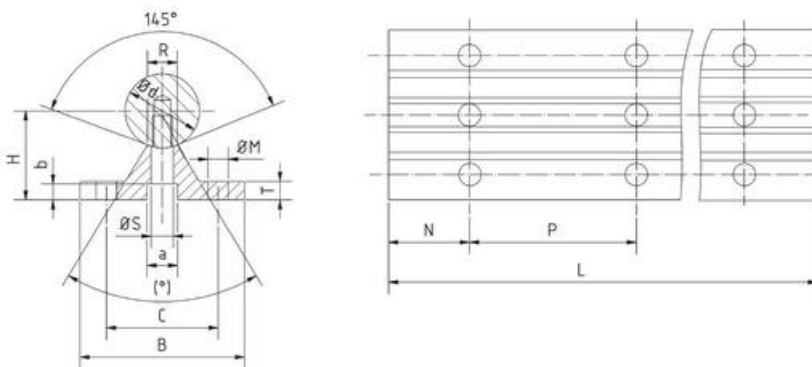
Dimensioner

Art. Nr	Dimensioner (mm)																	
	Ød	H±0,02	h	B	C±0,15	T	R	a	b	M	S	(°)	P1	P1	N1	N2	L max	vikt/m (g)
SR20-12	12	22	15,5	40	29	5	5,8	8	5	4,5	4,5	50	75	120	37,5	60	599,5	867
SR20-16	16	26	16	45	33		7	9,5	6	5,5	5,5		100	150	50	75		1067
SR20-20	20	32	20	52	37	6	8,3	11	6,5	6,6	6,6							1500
SR20-25	25	36	25	57	42		10,3	14	8,5		9		120	200	60	100		1801
SR20-30	30	42	30	69	51	7	11	17	10,5	9	11		150		75			2385
SR20-40	40	50	38	73	55	8	15						200	300	100	150		3019
SR20-50	50	60	45	84	63	9	19	19	12,5	11	13	40						4086

Guide beställningsnummer

1	SR20	Typ av supportskena
2	16	Diameter på axel
3	1199	Längd supportskena
4	N37,5	N mått (mm)
5	P1	P mått (mm)
		P0 Standardmått enl. katalog för SR10, SR30, SR40
		P1 Standardmått enl. katalog för SR20
		P2 Standardmått enl. katalog för SR20
6	W	Without utan axel
		W solid axel
		HW hålad axel
7	0	Material/ytbehandling
		0 Cf53 (solid axel) C60 (hålad axel)
		1 X90CrMoV18
		2 Cf53 hårdförokromad
		3 X46Cr13
8	04	Typ ändbearbetning (00...06, XX- enligt kundritning)
9	04	Typ ändbearbetning (00...06, XX- enligt kundritning)

Pos 6-9 endast för beställning med axel

Cad

För cadfiler, se Tracepartsonline.net