

# PRECISION

Nr: 2 2021

Allt om vårt nya kunskapscenter. sid 3

## TECHNOLOGY

**KIZEI – unik  
innovation!**

sid 5

**NYHET!  
Press-N-lok  
BP100**

sid 6

# Logistik och leveranskapacitet

Vi på Internordic lägger stor energi på att ha en stark logistiklösning till våra kunder. Vi arbetar med ett lagerlagt sortiment av standardprodukter för att våra återförsäljare och eftermarknad skall kunna beställa produkter för leverans direkt från lager.

För kunder med avtalade säkerhetslager där man kan avropa mindre kvantiteter ofta, eller med en viss flexibilitet beroende på behov, krävs en bra och tät kommunikation med en ganska lång framförhållning beroende på vår fabriks läge och ledtid.

I dessa tider där flera branscher visar kraftiga ökningar och där fraktsituationen i världen genomgår en mycket svår tid, med flerdubbla fraktprisökningar och resursbrister på fraktfartyg, tåg, flyg och containrar världen över, som följd. Detta gör att leveranstiderna ökar kraftigt och planeringen tillsammans med rätt information, både från våra kunder och fabriker, är avgörande för att klara av kraftigt ökande behov.

Med vårt sätt att hantera säkerhetslager och med bra framförhållning från våra kunders prognoser, så löser vi detta gemensamt på ett bra sätt. Så här långt har vi klarat vår uppgift och fortsätter jobba hårt för att säkerställa våra kunders behov och leveranser framöver.

Har ni behov av leveranser med en bra leveransprecision eller ser ett ökande behov i framtiden så hör av er till oss. Vi har stor erfarenhet, starka logistikkontakter och hållbara leveranskanaler för att göra ett bra arbete!

Testa oss du också!



Tony Atlebris, VD

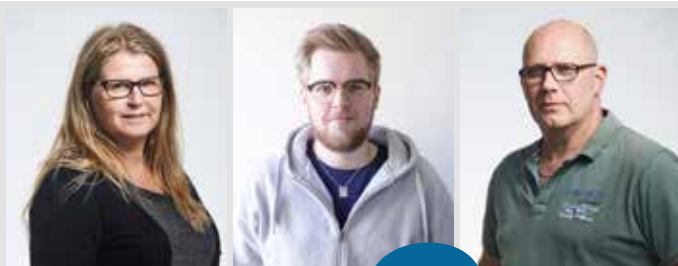

## Kundsupport hjälper dig!



Vår kundsupport finns till hands när du behöver oss. Vi hjälper dig med beställningar, leveransinformation och teknisk rådgivning. Via hemsidan kan du chatta direkt med oss eller ring på tel. 075-24 24 956.

## Vill du ha vår kundtidning?



Eller kanske någon av våra andra tryckta publikationer skickade till dig? Gå in på [www.internordic.com](http://www.internordic.com) och fyll i formuläret, eller ring vår kundsupport på tel. 075-24 24 956.

# Nu lanserar vi **TECHKNOW**

**TechKnow** är vår nya kunskaps- och nyhetsportal där vi kommer att dela med oss av kunskap, inspiration och produktnyheter.

Vi vill skapa bra, utbildande och värdefullt innehåll som ger mervärde till dig som kund. **TechKnow** kommer att finnas i två delar, dels som kunskaps- och nyhets-

portal, dels som e-utskick med inspirerande läsning om produkter, kundcase, teknisk information och knowhow.

Internordic lanserar **TechKnow** för att erbjuda våra kunder, inte bara en mängd produkter, utan också en stor kunskap inom varje produktområde. Våra produktansvariga och våra tekniker

har en lång erfarenhet och djup kunskap som vi vill förmedla på ett lättillgängligt och inspirerande vis.

Vi vill fortsätta skapa inspirerande och nyttiga reportage och artiklar och därför behöver vi få feedback på vad ni som mottagare tycker, och är intressant och viktigt.

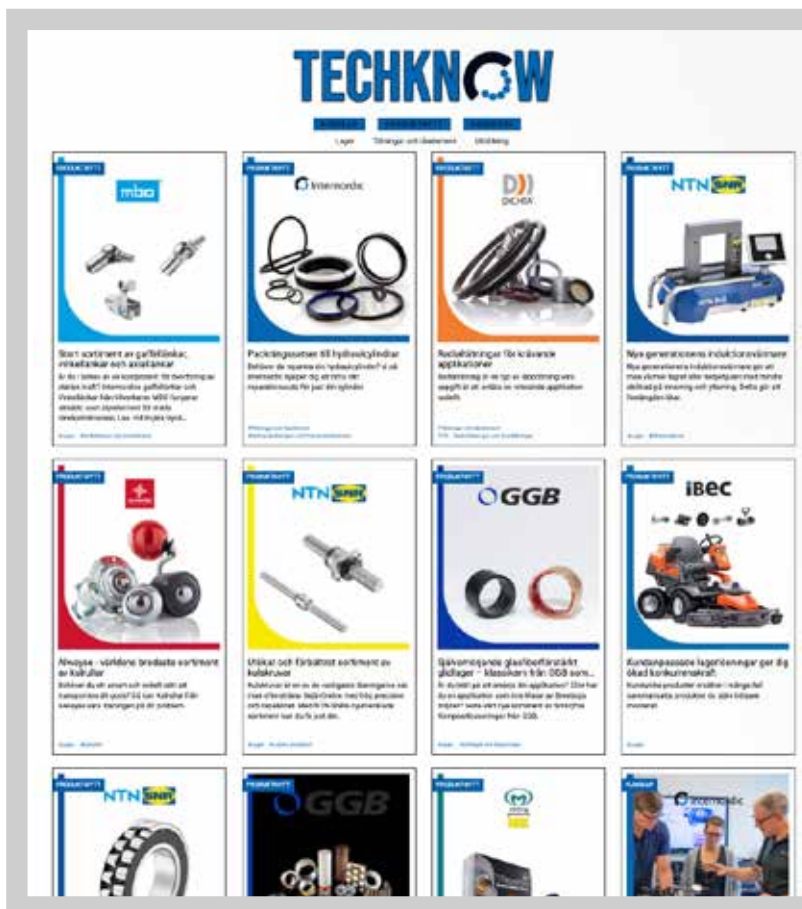

**Var med och påverka!**  
Vill du som läsare vara med och påverka innehållet i TechKnow? Skicka gärna in förslag på ämnen ni skulle vilja läsa om, så ska vi försöka skapa branschens bästa kunskapsforum inom lagringar och tätningar.

För mer information kontakta Mikael Karlsson, [mikael.karlsson@internordic.com](mailto:mikael.karlsson@internordic.com)

# Skenstyrningar med optimerade egenskaper förlänger driftstiden

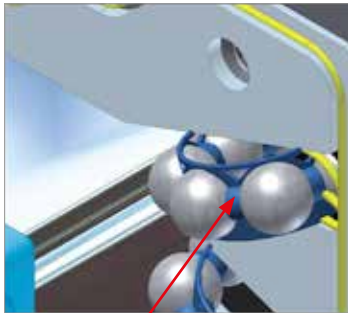

Konstant mellanrum mellan kullor

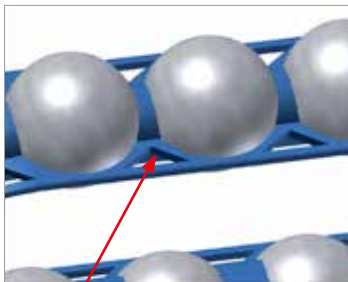

Smörjfickor

## Fördelar med skenstyrning via kulkedja:

- Högre maximal hastighet
- Reducerad värmutveckling
- Lägre ljudnivå
- Jämnare gång under drift
- Optimerad smörjning
- Längre smörjintervall
- Jämn belastningsfördelning
- Längre livslängd

Med snabba leveranser direkt från vårt lager i Nässjö säkerställer vi kundernas behov. Som linjärcenter har vi ett nära samarbete med SNR gällande teknisk support, detta säkerställer rätt produkt till kundens applikation.

## Skenstyrning

Produktutbudet av skenstyrningar från SNR är ett av marknadens bredaste. Vi har konventionella skenstyrningar och den optimerade varianten med kulkedja. Även miniatyrstorlek finns med kulkedja – för att optimera prestandan vid tuffa applikationer. Dimensionerna överensstämmer så det är enkelt att byta mellan de olika typerna. Även byte mellan olika fabriker är en enkel operation.

## Skenstyrning med kulkedja

Det är inte möjligt att bibehålla ett konstant avstånd mellan kullorna i en vagn utan kulkedja, effekten blir en ojämn gång under drift. Vid användning av konventionell vagn har kullorna punktkontakt med varandra. Tillsammans med hög rotationshastighet av varje enskild kula skapas det värme samt stort slitage på materialet. För att undvika detta har NTN SNR utvecklat en kulkedja som

kraftigt reducerar yttrycket mellan kullorna.

Kedjans konstruktion medför även att smörjmedlet transporteras bättre och skapar en smörjfilm på kullorna. Det ojämna motståndet som skapas av kontakten mellan kullorna reduceras kraftigt vid användning av kulkedja, skillnaden är upp till 30%.

## Inre geometri

Skenstyrningar från SNR har den stora fördelen, genom inre geometri, att vara självjusterande med bibehållen noggrannhet. Detta medför att ni som kund reducerar kostnaden för bearbetning av monteringsytor så monteringsstoleranserna blir upp till två gånger större.

Internordic har ett stort sortiment av skenstyrningar, både med kulkedja och utan, på lager i Nässjö. Vi kapar skenorna efter kundens önskemål för snabb och enkel leverans.

Det är stor skillnad på yttryck och krafter som kullorna utsätts för mellan kulkedja och utan kedja.

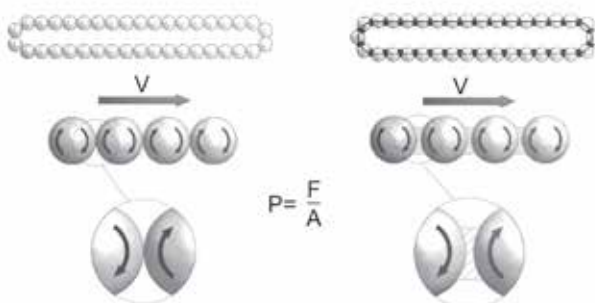

P=Yttryck F=Kraft mellan kullor A=Kontaktyta

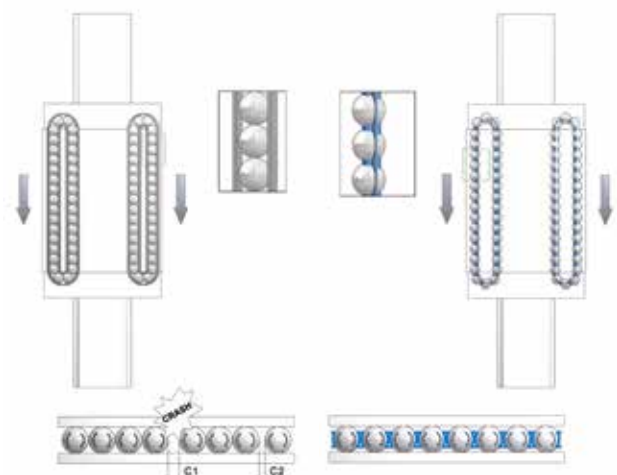



# KIZEI – unik innovation



NTN SNR har utvecklat KIZEI, en ny lösning för att förbättra livslängden för sfäriska rullager i tuffa miljöer. Den unika plåttätningen hindrar smörjmedlet att försvinna samtidigt som tätningen hindrar föroreningar att tränga in. Då KIZEI har samma dimensioner som öppna sfäriska rullager är det enkelt att byta och optimera applikationer där man upplever problem med lagerhaveri och smörjproblem. Tester visar att underhållskostnaderna minskar med faktor 3 vid användande av KIZEI.



## [KIZEI]<sup>®</sup>

	 Standard SRB	 Shielded SRB (ZZ)	 Sealed SRB (EE)
Dimension	ISO	ISO	Special
Tätningsverkan	0	+*	++
Smörjmedel behållning	0	+	++
Temperaturområde	-40°C till +200°C	-40°C till +200°C	-10°C till +120°C
Varvtal	++	++	+
Belastningsvärde	ULTAGE	ULTAGE	ULTAGE
Mätning av internglapp	JA	JA	NEJ
Invändig inspektion av lager	JA	JA	NEJ
Hylsa och mutter	Standard	Standard	Special

### Fördelar med KIZEI

- Skydd mot fasta föroreningar och smuts
- Förlängda smörjintervaller då tätningen håller kvar smörjmedlet i lagret
- Lägre underhållskostnader
- Optimerad produktion med mindre stillestånd
- Samma dimension som öppna sfäriska rullager

\*Vid fasta föroreningar – EJ vätskor

För mer information kontakta Fredrik Scholander 075-24 24 971, [fredrik.scholander@internordic.com](mailto:fredrik.scholander@internordic.com)

## Press-N-lok BP100 ger bättre grepp

Press-N-lok BP100 är en helt ny produkt från Spirol. Den är utvecklad för att på ett smidigt och effektivt sätt permanent kunna sammanfoga två plastdetaljer.

BP100 är försedd med motstående hullingar i vardera änden vilket ger ett starkt ingrepp i plasten utan att för den sakens skull tulla på en enkel montering. En stor vinning med BP100 är att du slipper bult- eller limförband vilket ger en snabbare montering och ett kostnadsbesparande förband.

BP100 tillverkas i ett korrosionsbeständigt lättviktsaluminium som är helt blyfritt. I nuläget finns pinnarna i 3 respektive 4 mm diameter och i längderna 12, 18, 24 respektive 16, 24 och 32 mm. Andra längder tillgängliga mot förfrågan och pinnarna finns även i rostfritt stål.

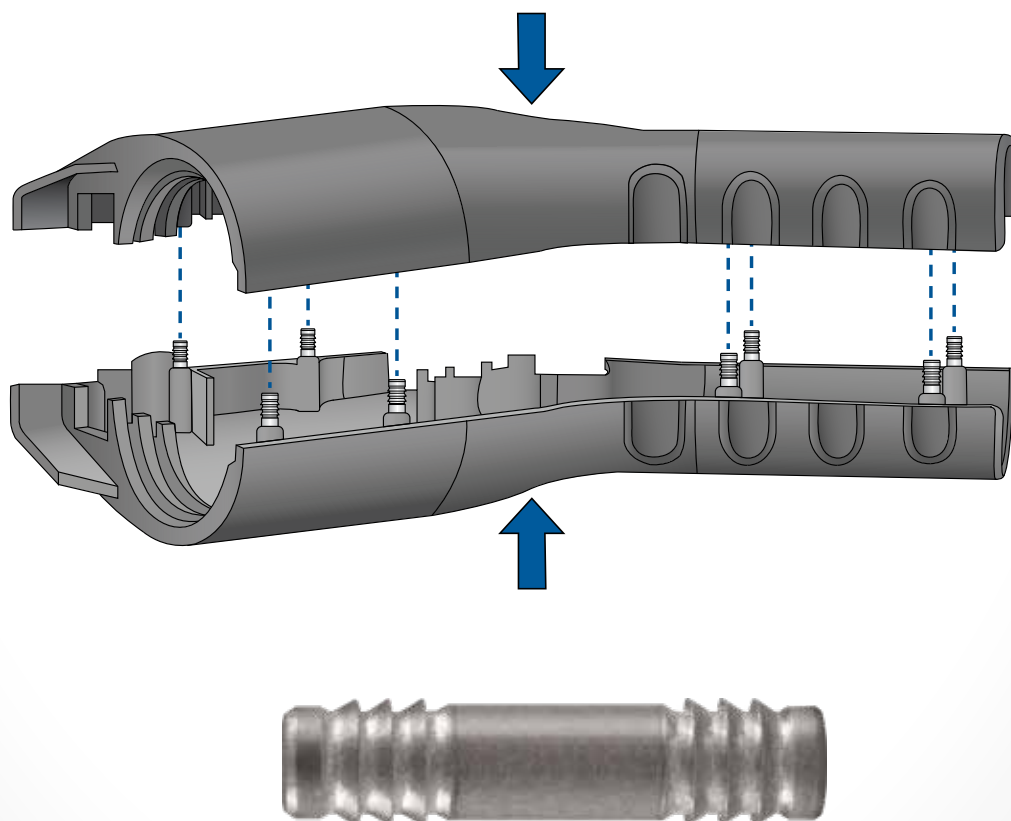

# Håller tätt – oavsett!



COG, ett tyskt anrikt företag, tillverkar o-ringar och tekniska tätningar i olika utföranden. I sitt egna laboratorium jobbar COG med ständig produktutveckling för att ytterligare bredda sin redan breda bas av material. COG ligger i ständig framkant med sina material, både vad gäller nya blandningar men också genom förädling av befintliga material. I sin

produktion kan COG både formspruta och pressa material och det finns en bred materialbas att välja ur. Detta gör det möjligt att hitta en bra lösning relativt oberoende av volym.

Tillsammans med COG kan Internordic hitta en lösning nästan oberoende av applikationens krav på kemisk beständighet, mekaniska

krav, temperaturer eller olika typer av certifikat. Skulle behovet vara en o-ring i större dimension än vad traditionell formsrutning eller pressning kan erbjuda har COG även möjlighet till "ändlös vulkanisering" där man tillverkar i stort sett vilken dimension som helst.



För mer information kontakta Jonny Öggesjö 075-24 24 968, [jonny.oggesjo@internordic.com](mailto:jonny.oggesjo@internordic.com)



# Ledlager & Länkhuvud som möter dina höga krav.

Ledlager och Länkhuvud är standardiserade lager som är särskilt lämpliga i applikationer där det förekommer pendel- och krängningsrörelser med relativt låga varvtal. Tack vare självinställande förmåga som tillåter inställningsrörelser i olika riktningar är de lämpliga där snedinställningsmöjlighet krävs. Innerringen har en yttre sfärisk konvex mantelyta som motsvarar ytterrings sfäriska, men konkava inre mantelyta. Lagertypen kan ta belastningar av oscillerande och växlande typ såväl som statiska.



## Ledlager – tätade (-2RS eller -2GS)

- Stål/stål kräver underhåll
- Stål-hårdkrom/brons kräver underhåll
- Stål-hårdkrom/PTFE-väv underhållsfritt, ska ej smörjas
- Stål-hårdkrom/PTFE-komposit underhållsfritt, ska ej smörjas
- Finns i rostfritt
- Specialbeläggning DS för längre livslängd

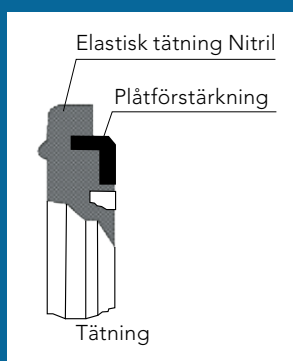

## Effektivare tätningskonstruktion –2GS för ledlager

Vi kan leverera ledlager tätade med mycket effektiv 3-läppstättning och beteckningen -2GS. Det är en tätningskonstruktion speciellt lämpad för applikationer i svåra och smutsiga miljöer. Denna tätning garanterar då en maximal lagerlivslängd, avsevärt längre jämfört med en standardtätning.



## Länkhuvud

- Stål/stål, kräver underhåll
- Stål-hårdkrom/brons, kräver underhåll
- Stål-hårdkrom/PTFE-väv, underhållsfritt, ska ej smörjas
- Stål-hårdkrom/PTFE-komposit underhållsfritt, ska ej smörjas
- Finns med utvändig- och invändig gänga
- Finns med höger eller vänstergänga
- Finns i rostfritt



## Länkhuvud - klämbara

- Stål/stål
- Finns även som vänstergängade



## Länkhuvud - svetsbara

- Stål/stål
- Smidda
- Cirkulär tväryta

För mer information kontakta Joakim Värn på 075-24 24 973 eller [joakim.varn@internordic.com](mailto:joakim.varn@internordic.com)

# Kundanpassade lösningar

Ibland är den bästa lösningen en kundunik produkt. Dessa ersätter i många fall sammansatta produkter som kunden själv tidigare monterat. Med specialkomponenten effektiviseras kundens produktion samtidigt som logistiken rationaliseras.



## **Samarbete från idé till färdig produkt**

En väl inarbetad projektprocess i sju steg. Tillsammans följer vi en strukturerad process som säkerställer att vi, genom att göra rätt från början, kan ta fram den bästa produkten för din applikation.

## **Applikationsanpassningar som minskar kostnader**

Genom vår vidareförädling med förmontering av flera produkter till din applikation uppnår du fördelar i form av reducerade hanterings- och monteringskostnader och därmed ökad produktionseffektivitet.

## **IBEC – Svensk kvalitet made in China**

Kundanpassade produkter med jämn kvalitet till konkurrenskraftiga priser är en viktig beståndsdel i vårt kunderbjudande. Huvuddelen av dessa produkter tillverkas i Kina. Sedan år 2000 har vi en egen verksamhet för kvalitetssäkring i Cixi, där ca 20 medarbetare arbetar. Alla tillverkare utvärderas av vår personal i Kina, som sedan väljer den tillverkare som passar bäst för respektive produkt.

Vi säkerställer spårbarhet, produktion och att leveranser håller

överenskomna specifikationer.

Produkterna kvalitetssäkras och den färdiga produkten kontrolleras innan leverans för att säkerställa kvaliteten enligt specifikation.

### **Du får:**

- Snabbare och enklare orderhantering tack vare färre leverantörer
- Optimerad produktionsplanering och logistik
- Snabbare och enklare montering
- Lägre totalkostnad

**Detta ger dig ökad konkurrenskraft!**



För mer information kontakta Hans Sandström 075-24 24 966 eller [hans.sandstrom@internordic.com](mailto:hans.sandstrom@internordic.com)



# Nytt sortiment av kryssrull-svängkranslager

Vår leverantör har utökat sitt sortiment med kryssrull-svängkranslager. Dessa lager har egenskaperna att kunna hantera ännu mer krävande applikationer än standardsvängkranslager. Finns som standardsortiment, ekvivalenta alternativ samt specialutförande.



## Finns i följande serier:

- RA Series
- RE Series
- SX Series
- RU Series
- XU Series
- CRBC Series
- RB Series
- XSU Series
- CRBH Series

För mer information kontakta Mattias Jonestad 075-24 24 016, [mattias.jonestad@internordic.com](mailto:mattias.jonestad@internordic.com)

# Självmörjande glasfiberförstärkt glidlager – klassikern från GGB som utmanar traditionella glidlager.



## Egenskaper

- Hög lastkapacitet
- Utmärkt chock- och feljusteringsmotstånd
- Utmärkt kontamineringsbeständighet
- Mycket bra friktions- och slitegenskaper
- Bra kemisk resistens
- Mycket bra för självmörjande applikationer under torra förhållande.
- GAR-MAX® lagerstorlekar tillgängliga enligt DIN ISO 4379 för utbyte av traditionella smorda bronslager

## Tillgänglighet

GAR-MAX® finns i standarddimensioner för:

- Vanliga cylindriska buskar

### Special:

- Cylindriska med icke-standardlängder och vägg tjocklek
- Flänsade lager
- Sexkantiga och kvadratiska borrar
- Glidskikt på ytterdiameter
- Skräddarsydda lagerdesigner



BOX 105, 571 22 NÄSSJÖ  
TEL: 075-24 24 940  
E-POST: [info@internordic.com](mailto:info@internordic.com)  
FAX: 075-24 24 959

[www.internordic.com](http://www.internordic.com)



A part of OEM INTERNATIONAL  
Listed on the Stockholm Stock Exchange