

PRECISION

NR: 2 2018

WWW.INTERNORDIC.COM

BOKA VÅR UTBILDNINGSLOKAL

Sparar pengar för dig som kund
sid 3

EMVE

Skonsam hantering av grönsaker och livsmedel
sid 8-9

PLASTIC INSERT

Insatser för plastgjutning
sid 6-7



I detta nummer av Precision • Splineaxlar • Plastinfästningar • Kulrullar



Produkter, kunskap och utbildning

Vi arbetar som en resurs till våra kunder i de projekt som vi gemensamt driver, där vår kund t.ex. bygger en ny maskintyp.

Med våra 30 år i branschen har vi byggt upp en stor erfarenhet i företaget, där vi kan bidra både med produktval och olika typer av utbildning.

Val av rätt produkt är givetvis avgörande för att slutprodukten skall fungera enligt våra kunders förväntningar. Därför är det viktigt att ibland gå på djupet i applikationen för att diskutera de viktigaste behoven.

Våra produktansvariga och våra applikationstekniker finns tillgängliga för att, på plats hos dig som kund, diskutera specifikationer, komponentval och applikationens kvalitetsnivå.

På Internordic har vi också bra lokaler för utbildning i produkter men också för mer praktisk utbildning som t.ex. lagermontering.

Utnyttja gärna denna möjlighet! – Välkommen till Internordic.



Tony Atlebris
VD

Vill du ha vår kundtidning?

Eller kanske någon av våra andra tryckta publikationer skickade till dig. Gå in på www.internordic.com och fyll i formuläret, eller ring vår kundsupport på tel. 075-24 24 956.

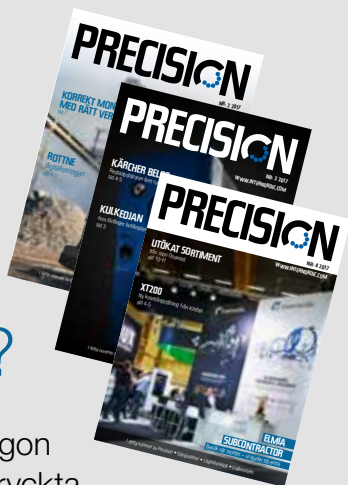

Kundsupport hjälper dig!

Vår kundsupport finns till hands när du behöver oss. Vi hjälper dig med beställningar, leveransinformation och teknisk rådgivning. Via hemsidan kan du chatta direkt med oss om du inte hellre vill ringa på tel. 075-24 24 956.



Ny utbildningslokal sparar pengar för dig som kund!

I Internordics nya lokal för teoretisk och praktisk utbildning, delar vi med oss av våra kunskaper och erfarenheter. Faktorer som sparar tid och pengar för dig som kund.

I vår utbildningslokal får du se och höra de erfarenheter som våra kunniga medarbetare har. Du får även möjlighet att praktisera sådant som lagermontering etc. för att i förlängningen spara tid och därmed pengar i egen verksamhet.

Vår kunniga personal kan även komma ut till er som kund och genomföra utbildning på plats hos er. Se vårt kundreportage om EMVE på sid 8-9.

Boka lokalen på tel 075-24 24 956





Vi utökar sortimentet

Internordic har inlett ett samarbete med TGB GROUP och kommer nu att marknadsföra deras svängkranslager och slew drives på den svenska marknaden.

Med över 20 års erfarenhet av att vrida moduler, växlar och kraftöverföringar har TGB Group blivit världsledande inom utveckling och produktion av rörelselösningar för industriella marknader och förnybar energi.

TGB's sortiment består av kullager eller rullager som är konstruerade för att absorbera alla axiella och radiella krafter samt lutningskrafter.

TGB Group Technologies producerar lösningar som används under de tuffaste förhållandena:

- speciell korrosionsbehandling
- speciella ytbeläggningar för tung industri (offshore)
- härdningsåtgärder på inre löpbanor och kugghjul etc.

Tillsammans med leverantörens stora tekniska kunnande kommer Internordic att vara en stark leverantör av svängkransar och slew drives.

Med tillverkning och lager i Europa, innebär det för dig som kund, korta leveranstider och snabba leveranser.

Med ett ännu bredare sortiment hoppas vi att Internordic fortsätter vara din självklara leverantör av lagrade produkter.

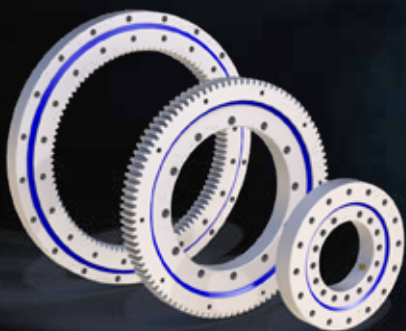
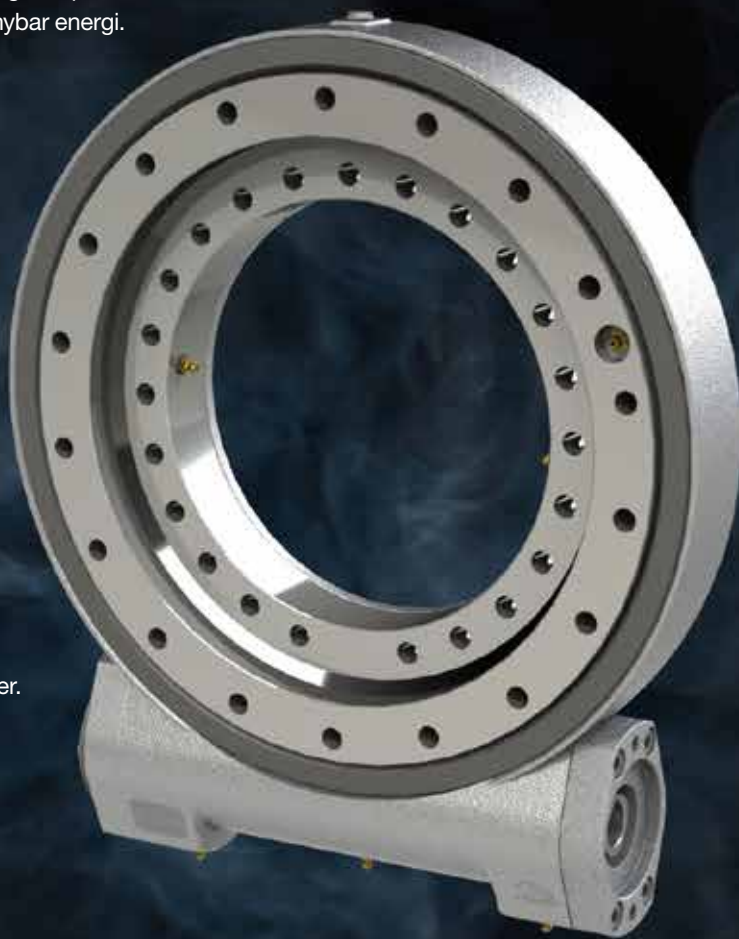

För mer information kontakta Torbjörn Gustafsson 075-24 24 944, torbjorn.gustafsson@internordic.com

Splinesaxlar – för snabba rörelser och hög precision

Splineaxlarna, med exakt slipade kulbanor i kombination med kulmutter, kan överföra rotation och även linjära rörelser. De lämpar sig för snabba rörelser med höga precisionskrav och stora radialbelastningar. Konstruktionen gör enheten kompakt och utrymmesbesparande. Splinesaxlar tillverkas efter kundens önskemål och kan således anpassas till de olika specifikationer som varje unik applikation kräver.

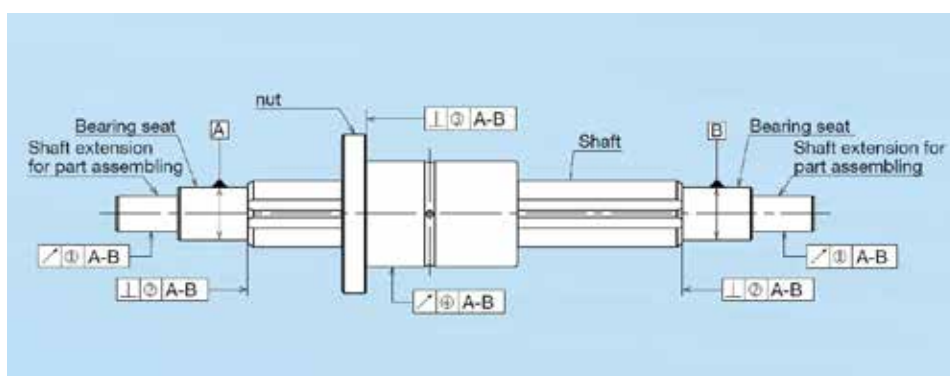

Fördelar:

- **Hög lastkapacitet.** Konstruktionen och inre förhållande mellan löpbana och kulor är kontaktytan markant större gentemot konventionella glidlagringar. Detta medför mycket höga belastningsvärden med minimala inbyggnadsmått och ökat livslängd.
- **Vridmoment och kraftöverföring.** Designen tillåter överföring av krafter, vridmoment och rotation samtidigt som linjära rörelser utförs.
- **Brett utbud av applikationer.** Kombinationen av en extremt noggrant slipad axel och precisionsmomentkulbusning, brett sortiment av dimensioner från 4 mm upp till 100 mm axlar tillsammans med olika typer av muttar resulterar i ett brett användningsområde inom industriell automation.
- **Anpassad bearbetning.** Då varje applikation är unik tillverkas splinesaxlar efter kundens önskemål gällande bearbetning, förspännings och precision. Allt för att lösa de problem som kan uppstå in en komplicerad applikation.





Insatser för plastingjutning

Brett sortiment, hög kvalitet, innovativa lösningar och en god teknisk support är begrepp som kännetecknar Spirol. Internordic tillhandahåller tillsammans med Spirol ett utbud av lösningar inom plastinsatser.

I grunden genom ett starkt standardsortiment, men där möjligheten finns att ta fram kundunika lösningar beroende på applikation och/eller användningsområde. Spirol, med över 50 års erfarenhet inom plastindustrin, besitter ett enormt och kunnande. Det innebär att varje enskild produkt ligger i topp vad gäller kvalitet och funktionalitet.

I standardsortimentet hittar du gänginsatser för olika infästning, eftermonteringsvarianter så som ultraljud, expander och inpressning men också varianter för ingjutning, där kraven på vrid- och utdragningsmoment är extra viktigt.

Serie 60 och 61, som de benämns, är nyheter och en vidareutveckling av serie 44 och 45 som tillverkas i rostfritt stål 1.4301. Grundmaterialet i övriga insatserna är ett RoHS-godkänt mässingmaterial (CuZn36Pb3). Insatser i kolstål, rostfritt stål och aluminium samt ytbehandling som zink eller nickel går att ta fram mot förfrågan.

I detta sortimentet återfinns också kompressionsstopp för genomföringar eller skruvförband för att undvika sprickbildning i plasten. Finns i olika utföranden för inpressning eller ingjutning och i material som stål, aluminium eller mässing.

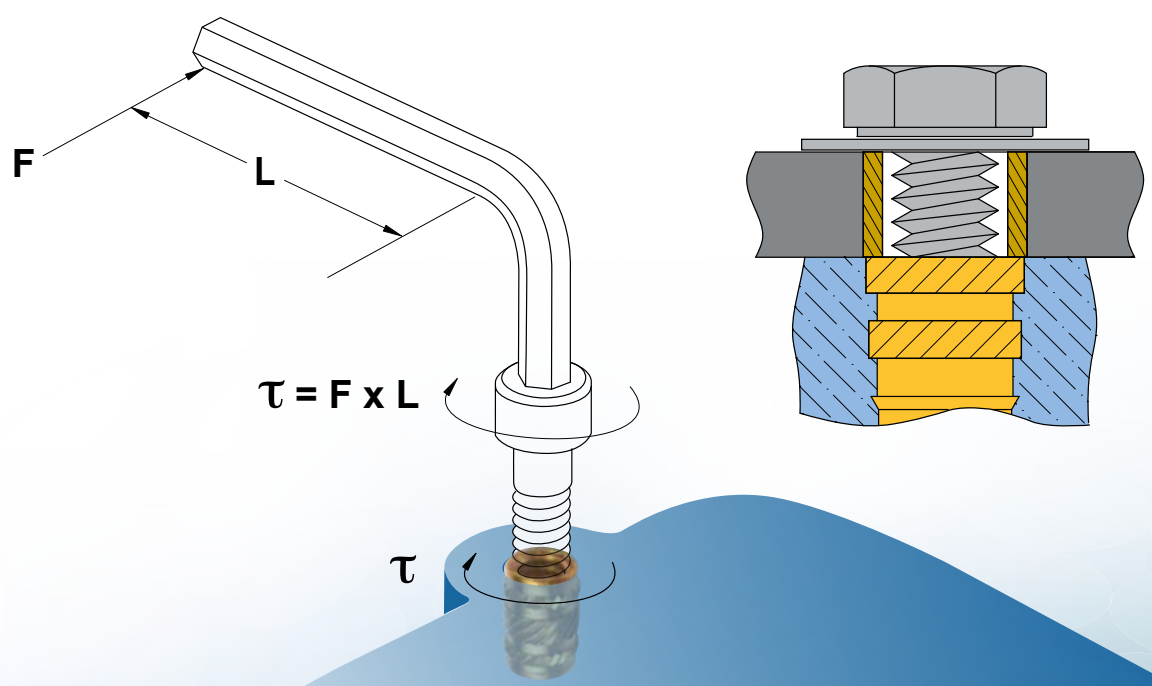



På vägen från jord till bord

År 1916 kunde man höra de första hammarslagen eka från en liten fabrikslokal i Åstorp, det var Edvin Andersson. Idag, 100 år och 4 generationer senare, driver VD Caroline Andersson företaget vidare. EMVE utvecklar, tillverkar och marknadsför utrustning för skonsam hantering av potatis, rotfrukter, grönsaker och frukt.

Maskinerna exporteras över hela världen men Norden är den största marknaden och där är man marknadsledande.

– Ena dagen levererar vi utrustning till en chipsfabrik i Indien, andra dagen skickar vi våra egna montörer för att installera packmaskiner på plats ute i Europa eller hos kund i Sydafrika, säger Magnus Pettersson på EMVE.

Vi vet att jordens gåvor kräver extra omsorg. Det ligger mycket arbete bakom det som skördas och det måste

förvaltas därefter. För en del av våra kunder handlar det om råvaror som ska vidareprocessas, för andra ska de säljas vidare som de är för direkt konsumtion. Oavsett vilket så fokuserar vi på en omsorgsfull hantering i alla led.

Svensk ingenjörskonst när den är som bäst

Det är kundanpassningen som gör EMVE unika. Tillsammans med kunderna löses de mest komplexa problemen på ett optimalt och kostnadseffektivt sätt. Produktionslinjerna karaktäriseras av skonsam och rationell hantering av

produkterna. Framför allt så möter EMVE livsmedelsbranschens extremt höga krav på hygien, tillförlitlighet, underhållskrav och säkerhet.

Företagets maskinutbud har en stor spännvidd med produkter från mottagning, tvätt- och sortering (där skadade eller fläckiga grönsaker läses av med en kamera och sorteras bort), silobuffertering och provtagning, vidare till paketering och palletering. Även maskiner för skalning och process ingår i sortimentet.





EMVE konstruerar och tillverkar kompletta systemlösningar till sina kunder. De har varit kund hos Internordic sedan sex år tillbaka och det är i huvudsak standardprodukter som kullager och spårkullager som används i EMVEs maskiner. Det är en affärsrelation som fungerat mycket bra då kvalitet och leveranssäkerhet fungerat utmärkt. Det är sällan panik med leveranstider eftersom EMVE har ett eget lager till sina återförsäljare.

– Vi har stor nytta av Internordics duktiga ingenjörer, berättar Magnus. Deras kunskap är värdefull för oss och man kan ringa till dem och i princip få svar direkt.

Lönsam kompetenshöjning i Internordics nya utbildningslokal

Att Internordics ingenjörer besitter en stor kompetens är för oss på företaget ingen nyhet och det har nu resulterat i att vi börjat arrangera utbildningar för våra kunder i vår egen utbildningslokal i Nässjö.

"Jag kan verkligen rekommendera en dags utbildning hos Internordic, det gav oss värdefull kunskap."



EMVE var en av de första kunderna som nappade på vårt förslag och bokade en heldag i Nässjö. Väl på plats gick vi igenom hur ett lager ska monteras på rätt sätt för att minska risken för slitage och därmed hålla längre. Även underhållet av ett lager har betydelse, rätt smörjintervall säkerställer driften och minskar reparationskostnaderna. Utbildningen var mycket uppskattad och dagen gick fort. Många givande diskussioner och utbyte av erfarenhet blev det också tillfälle till.

För de medarbetare som inte kunde delta den dagen hölls det ytterligare en utbildning i verkstaden hos EMVE.

– Jag kan verkligen rekommendera detta avslutar Magnus Pettersson.

Är du också intresserad av en dags utbildning som lönar sig?

Kontakta Torbjörn Gustafsson på tel 075-24 24 944





Kundanpassade lagerlösningar



Ibland är den bästa lösningen en kundunik produkt. Dessa ersätter i många fall sammansatta produkter som kunden själv tidigare monterat. Med specialkomponenten effektiviseras kundens produktion samtidigt som logistiken rationaliseras.

För att säkerställa optimal kvalitet arbetar vi efter en beprövad 7-stegsmodell.



Samarbete från idé till färdig produkt

En väl inarbetad projektprocess i sju steg. Tillsammans följer vi en strukturerad process som säkerställer att, genom att göra rätt från början, vi kan ta fram den bästa produkten för din applikation.

Applikationsanpassningar som minskar kostnader

Genom vår vidareförädling med förmontering av flera produkter till din applikation uppnår du fördelar i form av reducerade hanterings- och monteringskostnader och därmed ökad produktionseffektivitet.

IBEC – Svensk kvalitet made in China

Kundanpassade produkter med jämn kvalitet till konkurrenskraftiga priser är en viktig beståndsdel i vårt kunderbjudande. Huvuddelen av dessa produkter tillverkas i Kina. Sedan år 2000 har vi haft en egen verksamhet för kvalitetssäkring i Cixi, där ca 20 medarbetare arbetar.

Alla tillverkare utvärderas av vår personal i Kina, som sedan väljer den tillverkare som passar bäst för respektive produkt.

Vi säkerställer spårbarhet, produktion och att leveranser håller överenskomna specifikationer. Produkterna kvalitets-säkras och den färdiga produkten kontrolleras innan leverans för att säkerställa kvaliteten enligt specifikation.

Du får:

- Snabbare och enklare orderhantering tack vare färre leverantörer
- Optimerad produktionsplanering och logistik
- Snabbare och enklare montering
- Lägre totalkostnad

Detta ger dig ökad konkurrenskraft!

För mer information kontakta Joakim Värn på 075-24 24 973 eller joakim.varn@internordic.com

Världens bredaste sortiment inom kulrullar

Alwayse grundades 1939 och producerar årligen mer än två miljoner kulrullar i 150 olika varianter. Det är just det som gör att de har världens bredaste sortiment inom området.



Kundanpassning och flexibilitet

Internordic kan genom Alwayse erbjuda en stor flexibilitet vad gäller kundanspassade produkter. T. ex. erbjuds kulor i material såsom bakelit och hus med extra dräneringshål etc. Alwayse har också stor lagerhållning i Sverige. Utöver täta leveranser från fabriken i Birmingham, England.

Produkter som återfinns på många platser i vårt samhälle

Produkterna från Alwayse återfinns bl.a. i godshandlingen på flygplatser, matning/laddning av maskiner och förflyttning av gods i alla riktningar – produktionslinjer.

En specifik produkt utvecklad av Alwayse för godshandling på flygplatser, "Air Cargo Unit", har haft stor framgång och betydelse för en problemfri logistik på världens flygplatser. Alwayse har också specialprodukter såsom "Float-on", hjul för hantering av glas och andra ömtåliga skivmaterial.

Miniatyrkulrullar

Finns ända ner till kuldiametern 4,8 mm och både i rostfritt och aluminium. Typiska applikationer för miniatyrkulrullen är mätutrustning och linjärstyrningar för t.ex. kopieringsmaskiner. Några av Alwayse mer kända kunder i världen är BMW, DHL och UPS.



BOX 105, 571 22 NÄSSJÖ
TEL: 075-24 24 940
E-POST: info@internordic.com
FAX: 075-24 24 959

www.internordic.com



A part of OEM INTERNATIONAL
Listed on the Stockholm Stock Exchange